

パル 新型ステアーレールの特徴

- 型溝の採用によりall-aroundに R車、V車、Y車の使用が可能です。
- R車、V車、Y車すべてに対応しハズレ防止機能も向上しました。
- 床とレールが、同レベルに仕上がります。(バリアフリー対応)
- 豊富なバリエーションで、あらゆる床材に使用可能です。
- 病院、学校、老人ホーム等安全設計が必要な所には欠かせない商品です。
- アルミ製、真鍮製、ステンレス製、特殊樹脂製、複合型と豊富なバリエーションでどのような現場にも対応可能です。

新型ステアーレールはすべての形状の戸車に対応!!

警告 弊社純正ジュラコン又はベークライト車以外は使用しないで下さい。

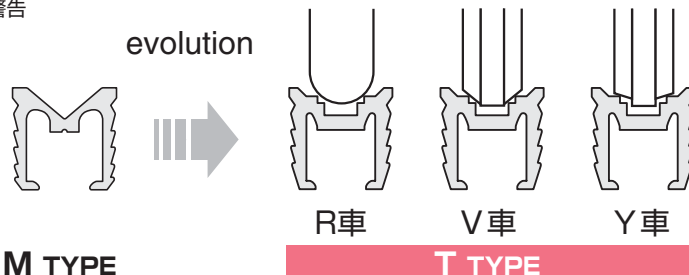

マークの内容

..... R・V・Y車 対応レール
all-around

..... ジュラコン・ベークライト車指定
弊社純正ジュラコン又はベークライト車以外は使用しないで下さい。

パルフラットレール(TA・TB7)



ジュラコン・ベークライト車指定
 R・V・Y車 対応レール

材 質 アルミ/真鍮 カラー アーバンブラウン(UB) B2アルマイト

商品コード	呼称	材質	カラー	サイズ(ミリ)			入数		定価
				幅	高さ	長さ	小箱	梱	
27597931	TA718	アルミ	B2	12	7	1830	1	50	830
27597932	TA727	アルミ	B2	12	7	2740	1	50	1,250
27597933	TA736	アルミ	B2	12	7	3660	1	50	1,660
27597934	TA720	アルミ	B2	12	7	2010	1	50	920
27597935	TA730	アルミ	B2	12	7	3010	1	50	1,380
27597936	TA740	アルミ	B2	12	7	4020	1	50	1,840
27598031	TA718	アルミ	UB	12	7	1830	1	50	920
27598032	TA727	アルミ	UB	12	7	2740	1	50	1,380
27598033	TA736	アルミ	UB	12	7	3660	1	50	1,840
27598034	TA720	アルミ	UB	12	7	2010	1	50	1,020
27598035	TA730	アルミ	UB	12	7	3010	1	50	1,530
27598036	TA740	アルミ	UB	12	7	4020	1	50	2,040
27597937	TB720	真鍮		12	7	2010	1	20	4,240
27597938	TB730	真鍮		12	7	3010	1	10	6,360
27597939	TB740	真鍮		12	7	4020	1	10	8,480

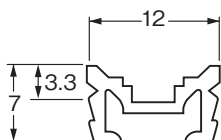

掘込み寸法 12 × 7

パルフラットレール(DTA・DTB6)

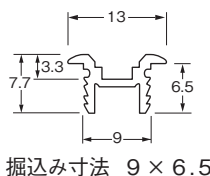

掘込み寸法 9 × 6.5

材 質 アルミ/真鍮 カラー アーバンブラウン(UB) B2アルマイト

ジュラコン・ベークライト車指定 R・V・Y車 対応レール

商品コード	呼称	材質	カラー	サイズ(ミリ)			入数		定価
				幅	高さ	長さ	小箱	梱	
27521118	DTA618	アルミ	B2	13	6.5	1830	1	50	760
27597541	DTA627	アルミ	B2	13	6.5	2740	1	50	1,140
27521120	DTA636	アルミ	B2	13	6.5	3660	1	50	1,520
27597254	DTA620	アルミ	B2	13	6.5	2010	1	50	840
27597255	DTA630	アルミ	B2	13	6.5	3010	1	50	1,260
27597256	DTA640	アルミ	B2	13	6.5	4020	1	50	1,680

商品コード	呼称	材質	カラー	サイズ(ミリ)			入数		定価
				幅	高さ	長さ	小箱	梱	
27597500	DTA618	アルミ	UB	13	6.5	1830	1	50	840
27562345	DTA627	アルミ	UB	13	6.5	2740	1	50	1,260
27597502	DTA636	アルミ	UB	13	6.5	3660	1	50	1,680
27598341	DTA620	アルミ	UB	13	6.5	2010	1	50	930
27598342	DTA630	アルミ	UB	13	6.5	3010	1	50	1,400
27598343	DTA640	アルミ	UB	13	6.5	4020	1	50	1,860
27597257	DTB618	真鍮		13	6.5	1830	1	20	3,350
27597258	DTB627	真鍮		13	6.5	2740	1	10	5,030
27597259	DTB636	真鍮		13	6.5	3660	1	10	6,700
27534107	DTB620	真鍮		13	6.5	2010	1	20	3,690
27597261	DTB630	真鍮		13	6.5	3010	1	10	5,540
27597262	DTB640	真鍮		13	6.5	4020	1	10	7,380

パルフラットレール(M型) FRS

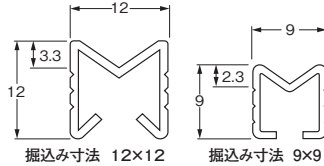

材質 ステンレスSUS-304



商品コード	呼称	サイズ(ミリ)			入数		定価
		幅	高さ	長さ	小箱	梱	
27597940	FRS918	9	9	1830	1	20	2,600
27597941	FRS927	9	9	2740	1	10	3,900
27597942	FRS936	9	9	3660	1	10	5,200
27597943	FRS920	9	9	2010	1	20	2,900
27597944	FRS930	9	9	3010	1	10	4,350
27597945	FRS940	9	9	4020	1	10	5,800
27597150	FRS1218	12	12	1830	1	20	3,500
27597151	FRS1227	12	12	2740	1	10	5,250
27597152	FRS1236	12	12	3660	1	10	7,000
27597153	FRS1220	12	12	2010	1	20	3,850
27597154	FRS1230	12	12	3010	1	10	5,800
27597155	FRS1240	12	12	4020	1	10	7,700

重量戸車

ガイドローラー

パルフラットレール(M型) DMS



材質 ステンレスSUS-304

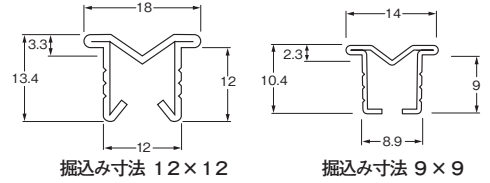

商品コード	呼称	サイズ(ミリ)			入数		定価
		幅	高さ	長さ	小箱	梱	
27597946	DMS1218	18	12	1830	1	20	4,500
27597947	DMS1227	18	12	2740	1	10	6,750
27597948	DMS1236	18	12	3660	1	10	9,000
27597949	DMS1220	18	12	2010	1	20	4,950
27597950	DMS1230	18	12	3010	1	10	7,450
27597951	DMS1240	18	12	4020	1	10	9,900

商品コード	呼称	サイズ(ミリ)			入数		定価
		幅	高さ	長さ	小箱	梱	
27598226	DMS918	14	9	1830	1	20	3,700
27598227	DMS927	14	9	2740	1	10	5,550
27598228	DMS936	14	9	3660	1	10	7,400
27598229	DMS920	14	9	2010	1	20	4,100
27598230	DMS930	14	9	3010	1	10	6,150
27598231	DMS940	14	9	4020	1	10	8,200

一般戸車・建具用戸車

取替戸車

戸車レール

敷居レール

敷居スベリ

折戸金具

ハンガーレール

パルフラットレール(M型) VF



材質 特殊樹脂
カラー ウス茶

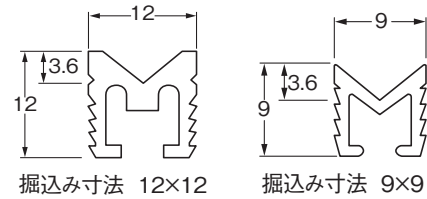

商品コード	呼称	サイズ(ミリ)			入数		定価
		幅	高さ	長さ	小箱	梱	
27521115	VF1218	12	12	1830	1	50	490
27521116	VF1227	12	12	2740	1	50	740
27521117	VF1236	12	12	3660	1	50	980
27597147	VF1220	12	12	2010	1	50	540
27597148	VF1230	12	12	3010	1	50	810
27597149	VF1240	12	12	4020	1	50	1,080

商品コード	呼称	サイズ(ミリ)			入数		定価
		幅	高さ	長さ	小箱	梱	
27521181	VF918	9	9	1830	1	50	390
27521182	VF927	9	9	2740	1	50	590
27521183	VF936	9	9	3660	1	50	780
27597978	VF920	9	9	2010	1	50	430
27597979	VF930	9	9	3010	1	50	650
27597980	VF940	9	9	4020	1	50	860

間仕切りカーテン

パルフラットレール(M型) UA・UB



材質	アルミ/真鍮
カラー	アーバンブラウン(UB) B2アルマイト

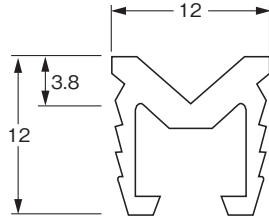

掘込み寸法 12×12

商品コード	呼称	材質	カラー	サイズ(ミリ)			入数		定価
				幅	高さ	長さ	小箱	棚	
27520834	UA1218	アルミ	B2	12	12	1830	1	50	1,080
27520835	UA1227	アルミ	B2	12	12	2740	1	50	1,620

商品コード	呼称	材質	カラー	サイズ(ミリ)			入数		定価
				幅	高さ	長さ	小箱	棚	
27520836	UA1236	アルミ	B2	12	12	3660	1	50	2,160
27520837	UA1220	アルミ	B2	12	12	2010	1	50	1,190
27520838	UA1230	アルミ	B2	12	12	3010	1	50	1,790
27520839	UA1240	アルミ	B2	12	12	4020	1	50	2,380
27520840	UA1218	アルミ	UB	12	12	1830	1	50	1,200
27520841	UA1227	アルミ	UB	12	12	2740	1	50	1,800
27520842	UA1236	アルミ	UB	12	12	3660	1	50	2,400
27520843	UA1220	アルミ	UB	12	12	2010	1	50	1,320
27520844	UA1230	アルミ	UB	12	12	3010	1	50	1,980
27520845	UA1240	アルミ	UB	12	12	4020	1	50	2,640
27597081	UB1218	真鍮		12	12	1830	1	20	5,160
27597082	UB1227	真鍮		12	12	2740	1	10	7,740
27597083	UB1236	真鍮		12	12	3660	1	10	10,320
27597084	UB1220	真鍮		12	12	2010	1	20	5,680
27597085	UB1230	真鍮		12	12	3010	1	10	8,520
27597086	UB1240	真鍮		12	12	4020	1	10	11,360

パルフラットレール(M型) FRB



材質	真鍮
----	----

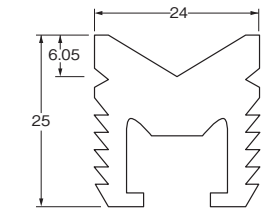

●戸車MBS-60使用。

商品コード	呼称	サイズ(ミリ)			入数	定価
		幅	高さ	長さ		
27597141	FRB2420	24	25	2010	1	85,050
27597142	FRB2430	24	25	3010	1	85,050
27597143	FRB2440	24	25	4020	1	113,400

パルフラットレール(M型) UA

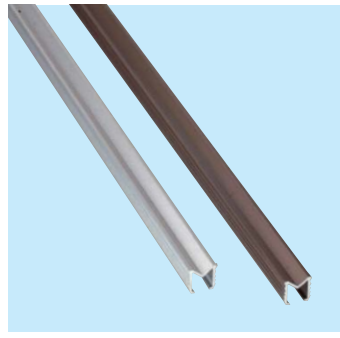

材質	アルミ
カラー	B2アルマイト アーバンブラウン(UB)

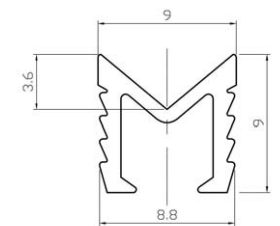

※ B2アルマイトの価格です。

商品コード	呼称	カラー	サイズ(ミリ)			入数		定価
			幅	高さ	長さ	小箱	棚	
27541975	UA 918	B2	9	9	1830	1	50	820
27541976	UA 927	B2	9	9	2740	1	50	1,230
27541977	UA 936	B2	9	9	3660	1	50	1,640
27534893	UA 920	B2	9	9	2010	1	50	910
27534898	UA 930	B2	9	9	3010	1	50	1,370
27534899	UA 940	B2	9	9	4020	1	50	1,820

パルフラットレール(M型) DVF



材質	特殊樹脂
カラー	ウス茶

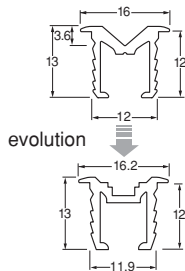

商品コード	呼称	カラー	サイズ(ミリ)			入数		定価
			幅	高さ	長さ	小箱	棚	
27597981	DVF1218	ウス茶	16.2	12	1830	1	50	530
27597982	DVF1227	ウス茶	16.2	12	2740	1	50	800
27597983	DVF1236	ウス茶	16.2	12	3660	1	50	1,060
27597984	DVF1220	ウス茶	16.2	12	2010	1	50	590
27597985	DVF1230	ウス茶	16.2	12	3010	1	50	890
27597986	DVF1240	ウス茶	16.2	12	4020	1	50	1,180

パルフラットレール(M型) FXV



材質	特殊樹脂
カラー	ウス茶

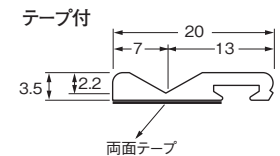

商品コード	呼称	カラー	サイズ(ミリ)			入数		定価
			幅	高さ	長さ	小箱	棚	
27568811	FXV2218	ウス茶	20	3.5	1830	1	100	550
27574839	FXV2227	ウス茶	20	3.5	2740	1	50	830
27574840	FXV2236	ウス茶	20	3.5	3660	1	50	1,100
27568812	FXV2220	ウス茶	20	3.5	2010	1	100	610
27574841	FXV2230	ウス茶	20	3.5	3010	1	50	920
27574842	FXV2240	ウス茶	20	3.5	4020	1	50	1,220

重量戸車

ガイド
ローラー

一般戸車・
建具用戸車

取替戸車

戸車レール

敷居レール

敷居スベリ

折戸金具

ハンガー
レール

間仕切り
カーテン

パルフラットレール(M型) FXA

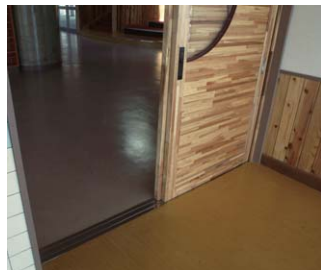

材 質	アルミ
カ ラ ー	アーバンブラウン(UB) B2アルマイト

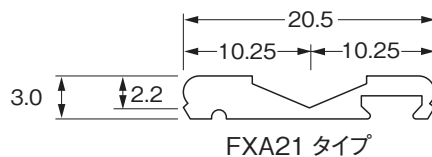

商品コード	呼称	カラー	サイズ(ミリ)			入数		定価
			幅	高さ	長さ	小箱	梱	
27540681	FXA2118	B2	20.5	3	1830	1	50	950
27597010	FXA2127	B2	20.5	3	2740	1	50	1,430
27597011	FXA2136	B2	20.5	3	3660	1	50	1,900
27597618	FXA2120	B2	20.5	3	2010	1	50	1,050
27597013	FXA2130	B2	20.5	3	3010	1	50	1,580
27597014	FXA2140	B2	20.5	3	4020	1	50	2,100

商品コード	呼称	カラー	サイズ(ミリ)			入数		定価
			幅	高さ	長さ	小箱	梱	
27540805	FXA2118	UB	20.5	3	1830	1	50	1,050
27598099	FXA2127	UB	20.5	3	2740	1	50	1,580
27598100	FXA2136	UB	20.5	3	3660	1	50	2,100
27500961	FXA2120	UB	20.5	3	2010	1	50	1,160
27598102	FXA2130	UB	20.5	3	3010	1	50	1,740
27598103	FXA2140	UB	20.5	3	4020	1	50	2,320

パルフラットレール(M型)(T型) AMS・ATS



材 質	アルミ
カ ラ ー	アーバンブラウン(UB)
	B2アルマイト
	パールゴールド(PG)
	エレガンスアンバー(EA)

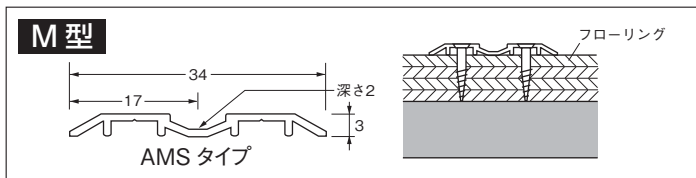
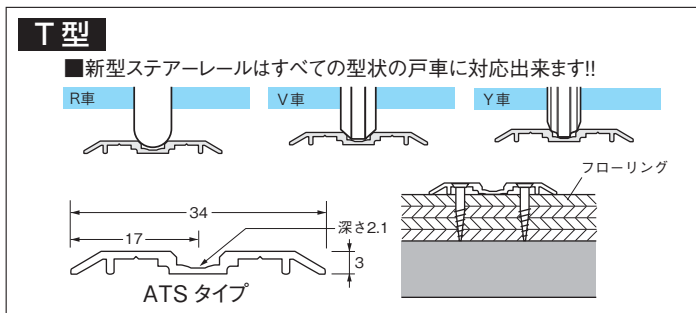

商品コード	M型		T型		長さ(ミリ)	入数		M型定価	T型定価
	呼称(カラー)	商品コード	呼称(カラー)	商品コード		小箱	梱		
27597573	AMS1718(B2)	27568689	ATS1718(EA)	1830	1	20	1,780	1,900	
27597559	AMS1727(B2)	27572261	ATS1727(EA)	2740	1	10	2,670	2,850	
27597561	AMS1736(B2)	27572262	ATS1736(EA)	3660	1	10	3,560	3,800	
27597260	AMS1720(B2)	27568690	ATS1720(EA)	2010	1	20	1,960	2,090	
27597955	AMS1730(B2)	27572263	ATS1730(EA)	3010	1	10	2,940	3,140	
27597956	AMS1740(B2)	27572264	ATS1740(EA)	4020	1	10	3,920	4,180	
27597574	AMS1718(UB)	—	—	1830	1	20	1,900	—	
27597560	AMS1727(UB)	—	—	2740	1	10	2,850	—	
27597562	AMS1736(UB)	—	—	3660	1	10	3,800	—	
27597585	AMS1720(UB)	—	—	2010	1	20	2,090	—	
27598039	AMS1730(UB)	—	—	3010	1	10	3,140	—	
27598040	AMS1740(UB)	—	—	4020	1	10	4,180	—	
27598041	AMS1718(PG)	—	—	1830	1	20	1,980	—	
27598042	AMS1727(PG)	—	—	2740	1	10	2,970	—	
27598043	AMS1736(PG)	—	—	3660	1	10	3,960	—	
27598044	AMS1720(PG)	—	—	2010	1	20	2,180	—	
27598045	AMS1730(PG)	—	—	3010	1	10	3,270	—	
27598046	AMS1740(PG)	—	—	4020	1	10	4,360	—	

パルフラットレール(M型) FXA・FXB

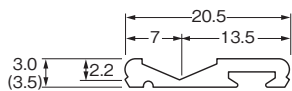

()の数字は真鍮

商品コード	呼称	材質	カラー	サイズ(ミリ)			入数		定価
				幅	高さ	長さ	小箱	梱	
27540680	FXA2218	アルミ	B2	20.5	3	1830	1	50	930
27598140	FXA2227	アルミ	B2	20.5	3	2740	1	50	1,400
27598141	FXA2236	アルミ	B2	20.5	3	3660	1	50	1,860
27597526	FXA2220	アルミ	B2	20.5	3	2010	1	50	1,030
27598143	FXA2230	アルミ	B2	20.5	3	3010	1	50	1,550
27598144	FXA2240	アルミ	B2	20.5	3	4020	1	50	2,060

材 質	アルミ/真鍮
カ ラ ー	アーバンブラウン(UB) B2アルマイト パールゴールド(PG)

商品コード	呼称	材質	カラー	サイズ(ミリ)			入数		定価
				幅	高さ	長さ	小箱	梱	
27598065	FXA2218	アルミ	UB	20.5	3	1830	1	50	1,040
27597022	FXA2227	アルミ	UB	20.5	3	2740	1	50	1,560
27597023	FXA2236	アルミ	UB	20.5	3	3660	1	50	2,080
27597625	FXA2220	アルミ	UB	20.5	3	2010	1	50	1,150
27597025	FXA2230	アルミ	UB	20.5	3	3010	1	50	1,730
27597026	FXA2240	アルミ	UB	20.5	3	4020	1	50	2,300
27598145	FXA2220	アルミ	PG	20.5	3	2010	1	50	1,200
27598146	FXA2230	アルミ	PG	20.5	3	3010	1	50	1,800
27598147	FXA2240	アルミ	PG	20.5	3	4020	1	50	2,400
27597027	FXB2218	真鍮		20	3.5	1830	1	10	5,550
27597028	FXB2227	真鍮		20	3.5	2740	1	10	8,330
27597029	FXB2236	真鍮		20	3.5	3660	1	10	11,100
27597030	FXB2220	真鍮		20	3.5	2010	1	10	5,550
27597031	FXB2230	真鍮		20	3.5	3010	1	10	8,330
27597032	FXB2240	真鍮		20	3.5	4020	1	10	11,100

パルフラットレール(M型) HGA-W

材 質	アルミ
カ ラ ー	アーバンブラウン(UB) B2アルマイト



HGA-W 2連用

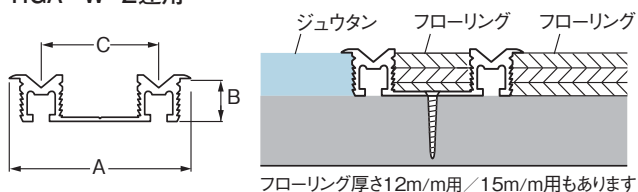

フローリング厚さ12m/m用 / 15m/m用もあります

商品コード	呼称	カラー	サイズ(ミリ)			入数	定価	
			長さ	A	B			C
27596964	HGA1220-W33	UB	2010	51	12	33	1	7,650
27596965	HGA1230-W33	UB	3010	51	12	33	1	11,480
27596966	HGA1240-W33	UB	4020	51	12	33	1	15,300
27596967	HGA1220-W36	UB	2010	54	12	36	1	7,750
27596968	HGA1230-W36	UB	3010	54	12	36	1	11,630
27596969	HGA1240-W36	UB	4020	54	12	36	1	15,500
27596970	HGA1220-W43	UB	2010	61	12	43	1	8,050
27596971	HGA1230-W43	UB	3010	61	12	43	1	12,080
27596972	HGA1240-W43	UB	4020	61	12	43	1	16,100
27597995	HGA1220-W33	B2	2010	51	12	33	1	6,950
27597996	HGA1230-W33	B2	3010	51	12	33	1	10,430
27597997	HGA1240-W33	B2	4020	51	12	33	1	13,900
27597998	HGA1220-W36	B2	2010	54	12	36	1	7,050
27597999	HGA1230-W36	B2	3010	54	12	36	1	10,580
27598000	HGA1240-W36	B2	4020	54	12	36	1	14,100
27598001	HGA1220-W43	B2	2010	61	12	43	1	7,300
27598002	HGA1230-W43	B2	3010	61	12	43	1	10,950
27598003	HGA1240-W43	B2	4020	61	12	43	1	14,600

パルフラットレール(M型) HGA-T

材 質	アルミ
カ ラ ー	アーバンブラウン(UB) B2アルマイト



HGA-T 3連用

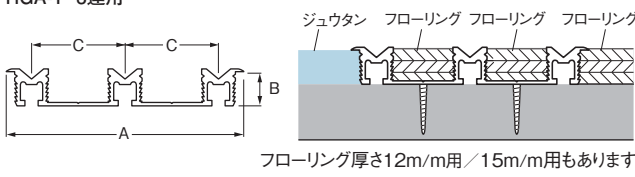

フローリング厚さ12m/m用 / 15m/m用もあります

商品コード	呼称	カラー	サイズ(ミリ)			入数	定価	
			長さ	A	B			C
27596988	HGA1220-T33	UB	2010	84	12	33	1	12,450
27596989	HGA1230-T33	UB	3010	84	12	33	1	18,680
27596990	HGA1240-T33	UB	4020	84	12	33	1	24,900
27596991	HGA1220-T36	UB	2010	90	12	36	1	12,650
27596992	HGA1230-T36	UB	3010	90	12	36	1	18,980
27596993	HGA1240-T36	UB	4020	90	12	36	1	25,300
27596994	HGA1220-T43	UB	2010	104	12	43	1	13,050
27534101	HGA1230-T43	UB	3010	104	12	43	1	19,580
27598344	HGA1240-T43	UB	4020	104	12	43	1	26,100
27598345	HGA1220-T33	B2	2010	84	12	33	1	11,400
27598346	HGA1230-T33	B2	3010	84	12	33	1	17,100
27598347	HGA1240-T33	B2	4020	84	12	33	1	22,800
27598348	HGA1220-T36	B2	2010	90	12	36	1	11,600
27598349	HGA1230-T36	B2	3010	90	12	36	1	17,400
27598350	HGA1240-T36	B2	4020	90	12	36	1	23,200
27598351	HGA1220-T43	B2	2010	104	12	43	1	11,950
27598352	HGA1230-T43	B2	3010	104	12	43	1	17,930
27598353	HGA1240-T43	B2	4020	104	12	43	1	23,900

重量戸車

ガイド
ローラー

一般戸車・
建具用戸車

取替戸車

戸車レール

敷居レール

敷居スベリ

折戸金具

ハンガー
レール

間仕切り
カーテン

B 引戸金物

フラットレール

パルフラットレール(M型)(T型) AMW・ATW

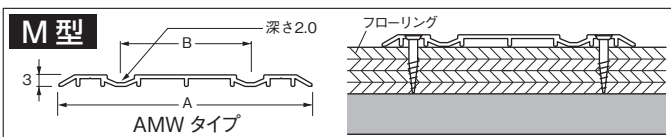
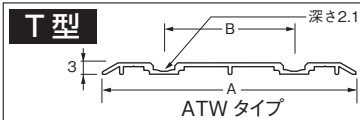
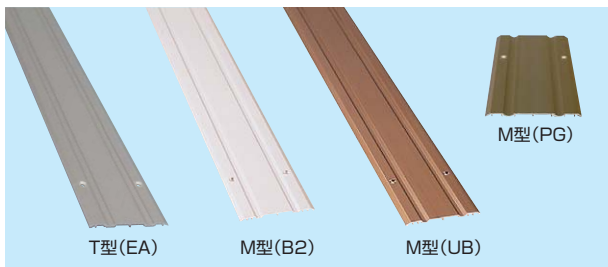

材 質	アルミ
カ ラ ー	アーバンブラウン(UB) B2アルマイト パールゴールド(PG) エレガンスアンバー(EA)

商品コード	呼称	カラー	サイズ(ミリ)			入数		定価
			A	B	長さ	小箱	梱	
27597575	AMW3318	B2	67	33	1830	1	20	2,810
27597563	AMW3327	B2	67	33	2740	1	10	4,220
27597565	AMW3336	B2	67	33	3660	1	10	5,620
27597960	AMW3320	B2	67	33	2010	1	20	3,100
27597961	AMW3330	B2	67	33	3010	1	10	4,650
27597962	AMW3340	B2	67	33	4020	1	10	6,200
27597577	AMW3618	B2	70	36	1830	1	20	2,920
27597567	AMW3627	B2	70	36	2740	1	10	4,380
27597569	AMW3636	B2	70	36	3660	1	10	5,840
27597264	AMW3620	B2	70	36	2010	1	20	3,220
27597967	AMW3630	B2	70	36	3010	1	10	4,830
27597968	AMW3640	B2	70	36	4020	1	10	6,440
27597969	AMW3918	B2	73	39	1830	1	20	3,000
27597970	AMW3927	B2	73	39	2740	1	10	4,500
27597971	AMW3936	B2	73	39	3660	1	10	6,000
27597972	AMW3920	B2	73	39	2010	1	20	3,300
27597973	AMW3930	B2	73	39	3010	1	10	4,950
27597974	AMW3940	B2	73	39	4020	1	10	6,600
27597576	AMW3318	UB	67	33	1830	1	20	3,050
27598047	AMW3327	UB	67	33	2740	1	10	4,580
27597566	AMW3336	UB	67	33	3660	1	10	6,100
27597539	AMW3320	UB	67	33	2010	1	20	3,360
27598049	AMW3330	UB	67	33	3010	1	10	5,040
27598050	AMW3340	UB	67	33	4020	1	10	6,720
27597578	AMW3618	UB	70	36	1830	1	20	3,170
27597568	AMW3627	UB	70	36	2740	1	10	4,760
27597570	AMW3636	UB	70	36	3660	1	10	6,340
27597266	AMW3620	UB	70	36	2010	1	20	3,490
27598054	AMW3630	UB	70	36	3010	1	10	5,240
27598055	AMW3640	UB	70	36	4020	1	10	6,980
27598056	AMW3918	UB	73	39	1830	1	20	3,250
27598057	AMW3927	UB	73	39	2740	1	10	4,880
27598058	AMW3936	UB	73	39	3660	1	10	6,500

商品コード	呼称	カラー	サイズ(ミリ)			入数		定価
			A	B	長さ	小箱	梱	
27598059	AMW3920	UB	73	39	2010	1	20	3,580
27598060	AMW3930	UB	73	39	3010	1	10	5,370
27598061	AMW3940	UB	73	39	4020	1	10	7,160
27598062	AMW3318	PG	67	33	1830	1	20	3,180
27598063	AMW3327	PG	67	33	2740	1	10	4,770
27534108	AMW3336	PG	67	33	3660	1	10	6,360
27534109	AMW3320	PG	67	33	2010	1	20	3,500
27598066	AMW3330	PG	67	33	3010	1	10	5,250
27598067	AMW3340	PG	67	33	4020	1	10	7,000
27598068	AMW3618	PG	70	36	1830	1	20	3,300
27598069	AMW3627	PG	70	36	2740	1	10	4,950
27598070	AMW3636	PG	70	36	3660	1	10	6,600
27598071	AMW3620	PG	70	36	2010	1	20	3,630
27598072	AMW3630	PG	70	36	3010	1	10	5,450
27598073	AMW3640	PG	70	36	4020	1	10	7,260
27568691	ATW3318	EA	67	33	1830	1	20	3,050
27572265	ATW3327	EA	67	33	2740	1	10	4,580
27572266	ATW3336	EA	67	33	3660	1	10	6,100
27568692	ATW3320	EA	67	33	2010	1	20	3,360
27572288	ATW3330	EA	67	33	3010	1	10	5,040
27572289	ATW3340	EA	67	33	4020	1	10	6,720
27568695	ATW3618	EA	70	36	1830	1	20	3,170
27572291	ATW3627	EA	70	36	2740	1	10	4,760
27572292	ATW3636	EA	70	36	3660	1	10	6,340
27568696	ATW3620	EA	70	36	2010	1	20	3,490
27572293	ATW3630	EA	70	36	3010	1	10	5,240
27572294	ATW3640	EA	70	36	4020	1	10	6,980
27568697	ATW3918	EA	73	39	1830	1	20	3,250
27572298	ATW3927	EA	73	39	2740	1	10	4,880
27572299	ATW3936	EA	73	39	3660	1	10	6,500
27568698	ATW3920	EA	73	39	2010	1	20	3,580
27572300	ATW3930	EA	73	39	3010	1	10	5,370
27572301	ATW3940	EA	73	39	4020	1	10	7,160

パルフラットレール(T型) ATT

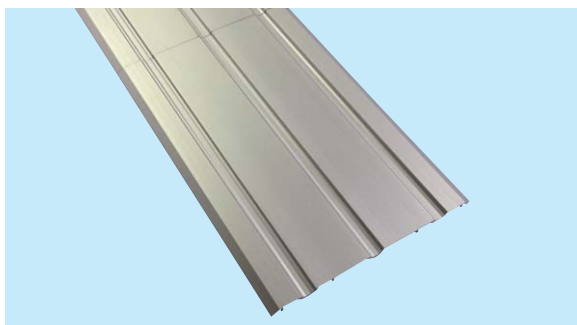

材 質	アルミ
カ ラ ー	エレガンスアンバー(EA)

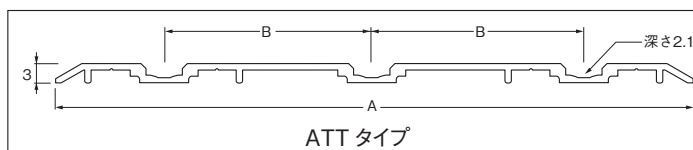

商品コード	呼称	カラー	サイズ(ミリ)			入数		定価
			A	B	長さ	小箱	梱	
27568699	ATT3318	EA	100	33	1830	1	10	4,910
27572304	ATT3327	EA	100	33	2740	1	10	7,370
27572305	ATT3336	EA	100	33	3660	1	10	9,820
27568700	ATT3320	EA	100	33	2010	1	10	5,410
27572307	ATT3330	EA	100	33	3010	1	10	8,120
27572308	ATT3340	EA	100	33	4020	1	10	10,820

商品コード	呼称	カラー	サイズ(ミリ)			入数		定価
			A	B	長さ	小箱	梱	
27568701	ATT3618	EA	106	36	1830	1	10	5,080
27572309	ATT3627	EA	106	36	2740	1	10	7,620
27572310	ATT3636	EA	106	36	3660	1	10	10,160
27568702	ATT3620	EA	106	36	2010	1	10	5,590
27572327	ATT3630	EA	106	36	3010	1	10	8,390
27572330	ATT3640	EA	106	36	4020	1	10	11,180

パルフラットレール(Y型) YA



材 質	アルミ
カ ラ ー	アーバンブラウン(UB) B2アルマイト

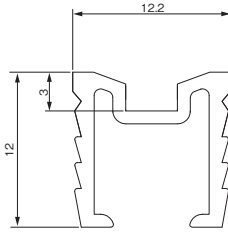

掘込み寸法 12×12

商品コード	呼称	カラー	サイズ(ミリ)			入数		定価
			幅	高さ	長さ	小箱	梱	
27597773	YA1218	B2	12.2	12	1830	1	50	1,220
27597774	YA1218	UB	12.2	12	1830	1	50	1,370
27597775	YA1227	B2	12.2	12	2740	1	50	1,830
27597776	YA1227	UB	12.2	12	2740	1	50	2,060
27597777	YA1236	B2	12.2	12	3660	1	50	2,440
27597778	YA1236	UB	12.2	12	3660	1	50	2,740
27597779	YA1220	B2	12.2	12	2010	1	50	1,350
27597780	YA1220	UB	12.2	12	2010	1	50	1,510
27597781	YA1230	B2	12.2	12	3010	1	50	2,030
27597782	YA1230	UB	12.2	12	3010	1	50	2,270
27597783	YA1240	B2	12.2	12	4020	1	50	2,700
27597784	YA1240	UB	12.2	12	4020	1	50	3,020

パルフラットレール(Y型) YXV



材 質	特殊樹脂
仕 上	ウス茶

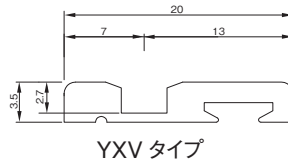

YXV タイプ

商品コード	呼称	カラー	サイズ(ミリ)			入数		定価
			幅	高さ	長さ	小箱	梱	
27598220	YXV2218	ウス茶	20	3.5	1830	1	100	480
27598221	YXV2227	ウス茶	20	3.5	2740	1	50	720
27598222	YXV2236	ウス茶	20	3.5	3660	1	50	960
27598223	YXV2220	ウス茶	20	3.5	2010	1	100	530
27598224	YXV2230	ウス茶	20	3.5	3010	1	50	800
27598225	YXV2240	ウス茶	20	3.5	4020	1	50	1,060

パルフラットレール(Y型) YXA



材 質	アルミ
カ ラ ー	アーバンブラウン(UB) B2アルマイト

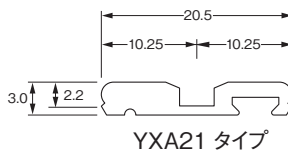

YXA21 タイプ

商品コード	呼称	カラー	サイズ(ミリ)			入数		定価
			幅	高さ	長さ	小箱	梱	
27597803	YXA2118	B2	20.5	3	1830	1	50	950
27597804	YXA2118	UB	20.5	3	1830	1	50	1,050
27597809	YXA2120	B2	20.5	3	2010	1	50	1,050
27597810	YXA2120	UB	20.5	3	2010	1	50	1,160
27597805	YXA2127	B2	20.5	3	2740	1	50	1,430
27597806	YXA2127	UB	20.5	3	2740	1	50	1,580
27597811	YXA2130	B2	20.5	3	3010	1	50	1,580
27597812	YXA2130	UB	20.5	3	3010	1	50	1,740
27597807	YXA2136	B2	20.5	3	3660	1	50	1,900
27597808	YXA2136	UB	20.5	3	3660	1	50	2,100
27597813	YXA2140	B2	20.5	3	4020	1	50	2,100
27597814	YXA2140	UB	20.5	3	4020	1	50	2,320
27597791	YXA2218	B2	20.5	3	1830	1	50	930
27597792	YXA2218	UB	20.5	3	1830	1	50	1,040
27597797	YXA2220	B2	20.5	3	2010	1	50	1,030
27597798	YXA2220	UB	20.5	3	2010	1	50	1,150
27597793	YXA2227	B2	20.5	3	2740	1	50	1,400
27597794	YXA2227	UB	20.5	3	2740	1	50	1,560
27597799	YXA2230	B2	20.5	3	3010	1	50	1,550
27597800	YXA2230	UB	20.5	3	3010	1	50	1,730
27597795	YXA2236	B2	20.5	3	3660	1	50	1,860
27597796	YXA2236	UB	20.5	3	3660	1	50	2,080
27597801	YXA2240	B2	20.5	3	4020	1	50	2,060
27597802	YXA2240	UB	20.5	3	4020	1	50	2,300

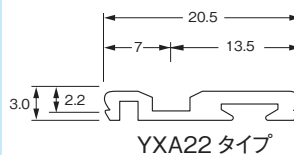

YXA22 タイプ



重量戸車

ガイド
ローラー一般戸車・
建具用戸車

取替戸車

戸車レール

敷居レール

敷居スペリ

折戸金具

ハンガー
レール間仕切り
カーテン

パルフラットレール(Y型) AYS



材 質	アルミ
カ ラ ー	アーバンブラウン(UB) B2アルマイト

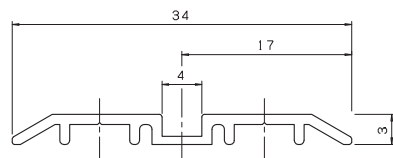

商品コード	呼称	カラー	サイズ(ミリ)			入数		定価
			幅	高さ	長さ	小箱	梱	
27597749	AYS1718	B2	34	3	1830	1	20	1,780
27597750	AYS1718	UB	34	3	1830	1	20	1,900
27597751	AYS1727	B2	34	3	2740	1	10	2,670
27597752	AYS1727	UB	34	3	2740	1	10	2,850
27597753	AYS1736	B2	34	3	3660	1	10	3,560
27597754	AYS1736	UB	34	3	3660	1	10	3,800
27597755	AYS1720	B2	34	3	2010	1	20	1,960
27597756	AYS1720	UB	34	3	2010	1	20	2,090
27597757	AYS1730	B2	34	3	3010	1	10	2,940
27597758	AYS1730	UB	34	3	3010	1	10	3,140
27597759	AYS1740	B2	34	3	4020	1	10	3,920
27597760	AYS1740	UB	34	3	4020	1	10	4,180

重量戸車

ガイド
ローラー

フロアレール ウィングレール

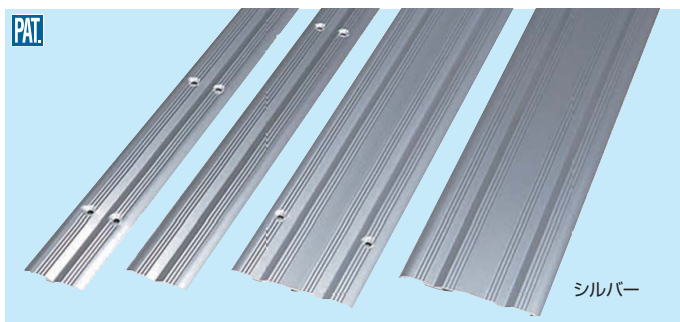

シルバー

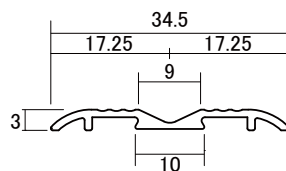

材 質	A6063S-T5
仕 上	抗菌アルマイト

●バリアフリー対応

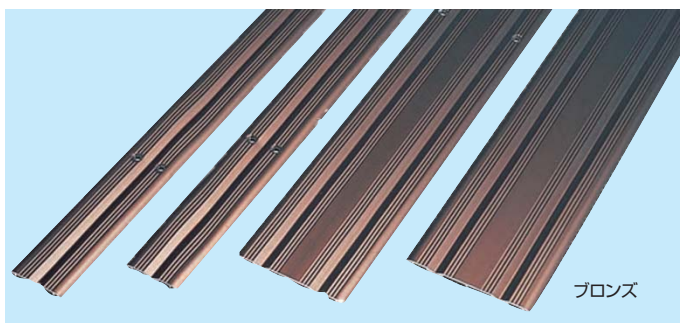

ブロンズ

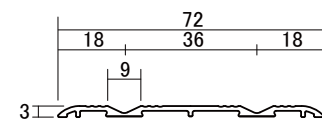
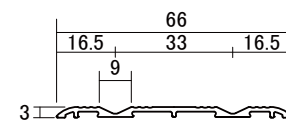

一般戸車・
建具用戸車

取替戸車

戸車レール

敷居レール

敷居スベリ

折戸金具

ハンガー
レール

商品コード	呼称	カラー	サイズ(ミリ)			入数	標準価格
			幅	高さ	長さ		
81426036	35SC	シルバー	35	3	1820	50	1,600
81426037	35SC	シルバー	35	3	2730	40	2,400
81426038	35SC	シルバー	35	3	3640	30	3,200
81426039	35SC	シルバー	35	3	2000	50	1,700
81426040	35SC	シルバー	35	3	3000	40	2,500
81426041	35SC	シルバー	35	3	4000	30	3,300
81426042	35SC	ブロンズ	35	3	1820	50	1,600
81426043	35SC	ブロンズ	35	3	2730	40	2,400
81426044	35SC	ブロンズ	35	3	3640	30	3,200
81426045	35SC	ブロンズ	35	3	2000	50	1,700
81426046	35SC	ブロンズ	35	3	3000	40	2,500
81426049	35SC	ブロンズ	35	3	4000	30	3,400
81426050	66W	シルバー	66	3	1820	30	2,500
81426051	66W	シルバー	66	3	2730	20	3,700
81426052	66W	シルバー	66	3	3640	20	4,900
81426053	66W	シルバー	66	3	2000	30	2,600
81426055	66W	シルバー	66	3	3000	20	3,900
81426056	66W	シルバー	66	3	4000	20	5,200

商品コード	呼称	カラー	サイズ(ミリ)			入数	標準価格
			幅	高さ	長さ		
81426058	66W	ブロンズ	66	3	1820	30	2,500
81426059	66W	ブロンズ	66	3	2730	20	3,700
81426061	66W	ブロンズ	66	3	3640	20	5,000
81426063	66W	ブロンズ	66	3	2000	30	2,700
81426064	66W	ブロンズ	66	3	3000	20	4,000
81426066	66W	ブロンズ	66	3	4000	20	5,300
81426067	72W	シルバー	72	3	1820	30	2,600
81426069	72W	シルバー	72	3	2730	20	3,900
81426074	72W	シルバー	72	3	3640	20	5,200
81426075	72W	シルバー	72	3	2000	30	2,800
81426076	72W	シルバー	72	3	3000	20	4,100
81426077	72W	シルバー	72	3	4000	20	5,500
81426078	72W	ブロンズ	72	3	1820	30	2,600
81426079	72W	ブロンズ	72	3	2730	20	3,900
81426091	72W	ブロンズ	72	3	3640	20	5,200
81426095	72W	ブロンズ	72	3	2000	30	2,800
81426101	72W	ブロンズ	72	3	3000	20	4,200
81426103	72W	ブロンズ	72	3	4000	20	5,600

間仕切り
カーテン

オーバーレール

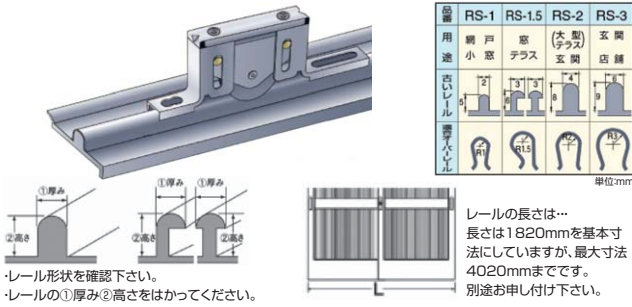

商品コード	呼称	サイズ(ミリ)			入数		定価
		幅	高さ	長さ	小箱	梱	
15397493	RS-1	2	5.3	1820	1	10	1,030
15335151	RS-1	2	5.3	2550	1	10	1,510
15335152	RS-1	2	5.3	4020	1	10	2,420
15397494	RS-1.5	2.9	5.75	1820	1	10	1,300
15335153	RS-1.5	2.9	5.75	2550	1	10	2,200
15335154	RS-1.5	2.9	5.75	3450	1	10	2,530
15335155	RS-1.5	2.9	5.75	4020	1	10	2,860

材 質	パネ用ステンレス鋼帯	カ ラ ー	ステンカラー
用 途	店舗、玄関、テラス、窓、公衆浴場、自動扉etc…	●凸凹になった古いレールにかぶせるだけでOK! ●動きをスムーズに、レールを保護します。	

商品コード	呼称	サイズ(ミリ)			入数		定価
		幅	高さ	長さ	小箱	梱	
15397495	RS-2	4	7.85	1820	1	10	1,360
15335156	RS-2	4	7.85	2550	1	10	2,310
15335157	RS-2	4	7.85	3450	1	10	2,640
15335158	RS-2	4	7.85	3720	1	10	2,970
15335159	RS-2	4	7.85	4020	1	10	3,160
15339579	RS-3	6	8.9	1820	1	10	1,420
15335160	RS-3	6	8.9	2550	1	10	2,420
15335161	RS-3	6	8.9	3450	1	10	2,970
15335162	RS-3	6	8.9	3720	1	10	3,190
15335163	RS-3	6	8.9	4020	1	10	3,360
15397497	RS-3-20	6	12	1820	1	10	2,090
15335164	RS-3-20	6	12	2550	1	10	3,080
15335165	RS-3-20	6	12	3450	1	10	4,180
15335166	RS-3-20	6	12	4020	1	10	4,840

アルミV型レール

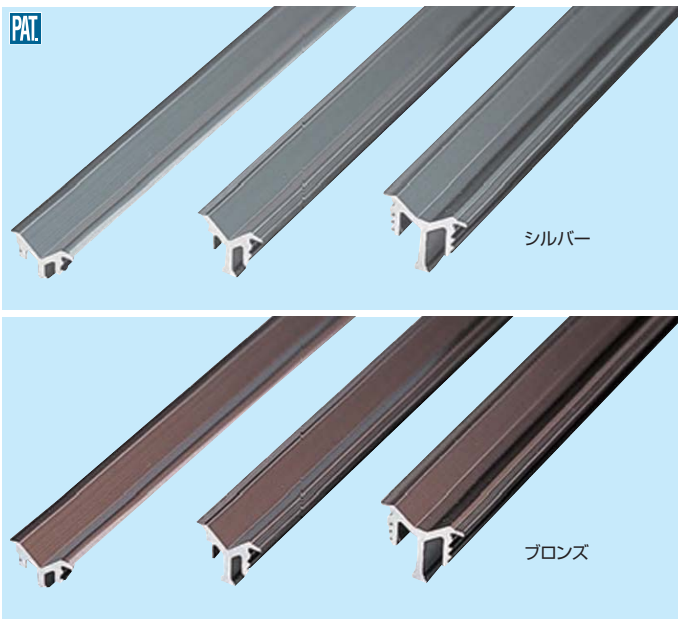

材 質	A6063S-T5
仕 上	抗菌アルマイト

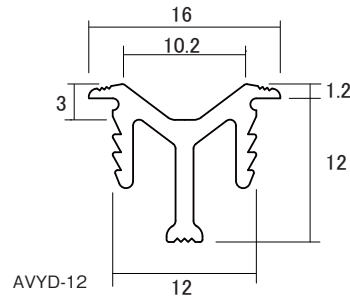
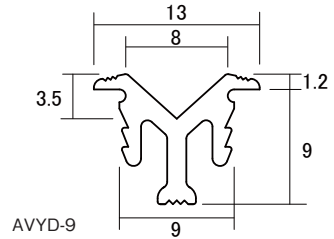

商品コード	呼称	カラー	サイズ(ミリ)			入数	標準価格
			幅	高さ	長さ		
81425968	AVYD-6S	シルバー	9	6	1820	50	600
81425969	AVYD-6S	シルバー	9	6	2730	40	900
81425970	AVYD-6S	シルバー	9	6	3640	30	1,200
81425971	AVYD-6S	シルバー	9	6	2000	50	640
81425972	AVYD-6S	シルバー	9	6	3000	40	950
81425973	AVYD-6S	シルバー	9	6	4000	30	1,300
81425974	AVYD-6B	ブロンズ	9	6	1820	50	600
81425975	AVYD-6B	ブロンズ	9	6	2730	40	900
81425976	AVYD-6B	ブロンズ	9	6	3640	30	1,200
81425977	AVYD-6B	ブロンズ	9	6	2000	50	670
81425978	AVYD-6B	ブロンズ	9	6	3000	40	1,000
81425979	AVYD-6B	ブロンズ	9	6	4000	30	1,400
81425980	AVYD-9S	シルバー	9	9	1820	50	840
81425981	AVYD-9S	シルバー	9	9	2730	40	1,300
81425982	AVYD-9S	シルバー	9	9	3640	30	1,700
81425983	AVYD-9S	シルバー	9	9	2000	50	940
81425984	AVYD-9S	シルバー	9	9	3000	40	1,400
81425985	AVYD-9S	シルバー	9	9	4000	30	1,900

商品コード	呼称	カラー	サイズ(ミリ)			入数	標準価格
			幅	高さ	長さ		
81425986	AVYD-9B	ブロンズ	9	9	1820	50	870
81425987	AVYD-9B	ブロンズ	9	9	2730	40	1,300
81425988	AVYD-9B	ブロンズ	9	9	3640	30	1,800
81425989	AVYD-9B	ブロンズ	9	9	2000	50	970
81425990	AVYD-9B	ブロンズ	9	9	3000	40	1,500
81425991	AVYD-9B	ブロンズ	9	9	4000	30	2,000
81425992	AVYD-12S	シルバー	12	12	1820	50	1,300
81425993	AVYD-12S	シルバー	12	12	2730	40	2,000
81425994	AVYD-12S	シルバー	12	12	3640	30	2,600
81425995	AVYD-12S	シルバー	12	12	2000	50	1,400
81425996	AVYD-12S	シルバー	12	12	3000	40	2,100
81426004	AVYD-12S	シルバー	12	12	4000	30	2,800
81426013	AVYD-12B	ブロンズ	12	12	1820	50	1,400
81426014	AVYD-12B	ブロンズ	12	12	2730	40	2,000
81426015	AVYD-12B	ブロンズ	12	12	3640	30	2,700
81426018	AVYD-12B	ブロンズ	12	12	2000	50	1,500
81426019	AVYD-12B	ブロンズ	12	12	3000	40	2,200
81426020	AVYD-12B	ブロンズ	12	12	4000	30	2,900

重量戸車

ガイド
ローラー

取替戸車

戸車レール

敷居レール

敷居スベリ

折戸金具

ハンガー
レール

間仕切り
カーテン

アルミR型レール ステンカラー色

- レールの機能を追求する中で生まれた画期的なデザイン!
- 半円形の突起を設けた事で、従来のV型よりはすれにくくなっています。

材 質	A6063S-T5
仕 上	抗菌アルマイト



重量戸車

ガイド
ローラー

一般戸車・
建具用戸車

取替戸車

戸車レール

敷居レール

敷居スベリ

折戸金具

ハンガー
レール

間仕切り
カーテン

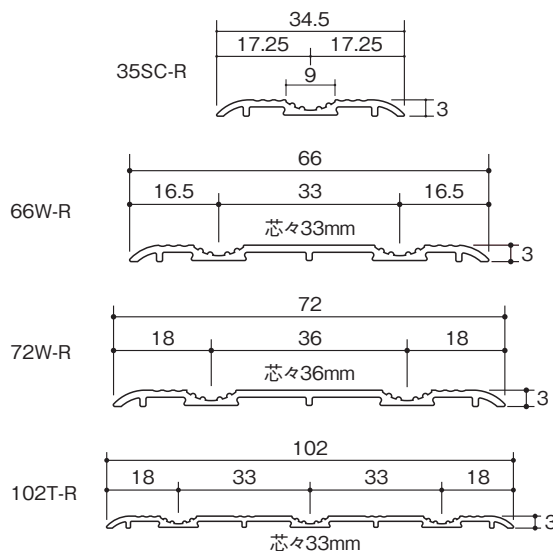
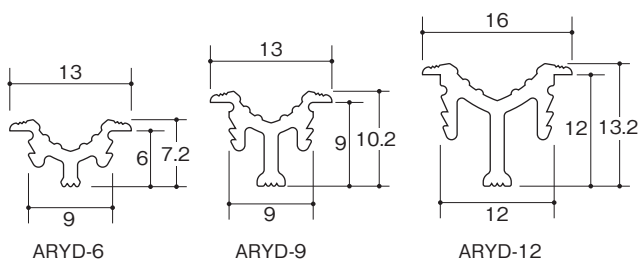

商品コード	呼称	サイズ(ミリ)			入数 小箱	標準価格
		幅	レール芯々	高さ		
81414439	ARYD-6SC	9	6	1820	50	700
81414440	ARYD-6SC	9	6	2730	40	1,050
81414441	ARYD-6SC	9	6	3640	30	1,400
81414442	ARYD-6SC	9	6	2000	50	750
81414443	ARYD-6SC	9	6	3000	40	1,100
81414444	ARYD-6SC	9	6	4000	30	1,500
81414445	ARYD-9SC	9	9	1820	50	900
81414446	ARYD-9SC	9	9	2730	40	1,350
81414447	ARYD-9SC	9	9	3640	30	1,800
81414448	ARYD-9SC	9	9	2000	50	1,000
81414449	ARYD-9SC	9	9	3000	40	1,450
81414450	ARYD-9SC	9	9	4000	30	1,950
81414451	ARYD-12SC	12	12	1820	50	1,300
81414452	ARYD-12SC	12	12	2730	40	1,900
81414453	ARYD-12SC	12	12	3640	30	2,550
81414454	ARYD-12SC	12	12	2000	50	1,400
81414455	ARYD-12SC	12	12	3000	40	2,100
81414456	ARYD-12SC	12	12	4000	30	2,800

商品コード	呼称	サイズ(ミリ)			入数 小箱	標準価格
		幅	レール芯々	高さ		
81414469	35SC-R(SC)	34.5	3	1820	50	1,700
81414470	35SC-R(SC)	34.5	3	2730	40	2,500
81414471	35SC-R(SC)	34.5	3	3640	30	3,400
81414472	35SC-R(SC)	34.5	3	2000	50	1,750
81414473	35SC-R(SC)	34.5	3	3000	40	2,600
81414474	35SC-R(SC)	34.5	3	4000	30	3,500
81414475	66W-R(SC)	66	33	1820	30	2,600
81414476	66W-R(SC)	66	33	2730	20	3,900
81414477	66W-R(SC)	66	33	3640	20	5,200
81414478	66W-R(SC)	66	33	2000	30	2,800
81414479	66W-R(SC)	66	33	3000	20	4,200
81414480	66W-R(SC)	66	33	4000	20	5,600
81414481	72W-R(SC)	72	36	1820	30	2,750
81414482	72W-R(SC)	72	36	2730	20	4,100
81414483	72W-R(SC)	72	36	3640	20	5,500
81414484	72W-R(SC)	72	36	2000	30	2,900
81414485	72W-R(SC)	72	36	3000	20	4,400
81414486	72W-R(SC)	72	36	4000	20	5,800
81414487	102T-R(SC)	102	33	2730	20	5,600
81414488	102T-R(SC)	102	33	3640	20	7,400
81414489	102T-R(SC)	102	33	3000	20	6,100
81414490	102T-R(SC)	102	33	4000	20	8,100

ハイスpekレール Xタイプ

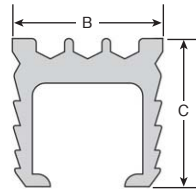
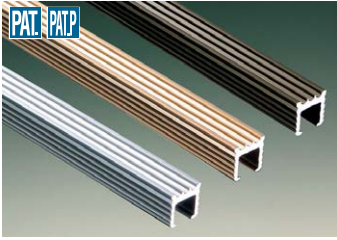

材質	アルミ
仕上	6063S-T5
カラー	ブロンズ パールゴールド B2

●さらにはすれにくく、さらにフラット。

商品コード	呼称	カラー	サイズ(ミリ)			入数 梱	定価
			長さ	B	C		
61197677	HSR18X-B	ブロンズ	1830	12	12	30	1,370
61197678	HSR18X-P	パールゴールド	1830	12	12	30	1,370
61197679	HSR18X-S	シルバー B2	1830	12	12	30	1,220
61197686	HSR20X-B	ブロンズ	2010	12	12	30	1,510
61197687	HSR20X-P	パールゴールド	2010	12	12	30	1,510
61197688	HSR20X-S	シルバー B2	2010	12	12	30	1,350
61197680	HSR27X-B	ブロンズ	2740	12	12	30	2,060
61197681	HSR27X-P	パールゴールド	2740	12	12	30	2,060
61197682	HSR27X-S	シルバー B2	2740	12	12	30	1,830

商品コード	呼称	カラー	サイズ(ミリ)			入数 梱	定価
			長さ	B	C		
61197689	HSR30X-B	ブロンズ	3010	12	12	30	2,270
61197690	HSR30X-P	パールゴールド	3010	12	12	30	2,270
61197691	HSR30X-S	シルバー B2	3010	12	12	30	2,030
61197683	HSR36X-B	ブロンズ	3660	12	12	30	2,740
61197684	HSR36X-P	パールゴールド	3660	12	12	30	2,740
61197685	HSR36X-S	シルバー B2	3660	12	12	30	2,440
61197692	HSR40X-B	ブロンズ	4020	12	12	30	3,020
61197693	HSR40X-P	パールゴールド	4020	12	12	30	3,020
61197694	HSR40X-S	シルバー B2	4020	12	12	30	2,700

ハイスpekレール Yタイプ

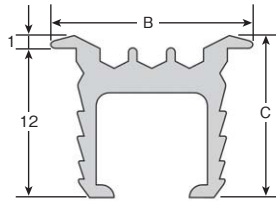
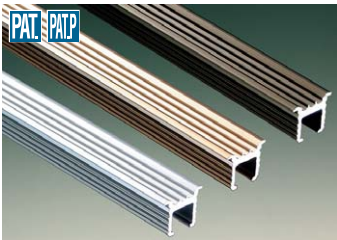

材質	アルミ
仕上	6063S-T5
カラー	ブロンズ パールゴールド B2

●さらにはすれにくく、さらにフラット。

商品コード	呼称	カラー	サイズ(ミリ)			入数 梱	定価
			長さ	B	C		
61197695	HSR18Y-B	ブロンズ	1830	16	13	30	1,580
61197696	HSR18Y-P	パールゴールド	1830	16	13	30	1,580
61197697	HSR18Y-S	シルバー B2	1830	16	13	30	1,410
61197704	HSR20Y-B	ブロンズ	2010	16	13	30	1,740
61197705	HSR20Y-P	パールゴールド	2010	16	13	30	1,740
61197706	HSR20Y-S	シルバー B2	2010	16	13	30	1,560
61197698	HSR27Y-B	ブロンズ	2740	16	13	30	2,370
61197699	HSR27Y-P	パールゴールド	2740	16	13	30	2,370
61197700	HSR27Y-S	シルバー B2	2740	16	13	30	2,120

商品コード	呼称	カラー	サイズ(ミリ)			入数 梱	定価
			長さ	B	C		
61197707	HSR30Y-B	ブロンズ	3010	16	13	30	2,610
61197708	HSR30Y-P	パールゴールド	3010	16	13	30	2,610
61197709	HSR30Y-S	シルバー B2	3010	16	13	30	2,340
61197701	HSR36Y-B	ブロンズ	3660	16	13	30	3,160
61197702	HSR36Y-P	パールゴールド	3660	16	13	30	3,160
61197703	HSR36Y-S	シルバー B2	3660	16	13	30	2,820
61197710	HSR40Y-B	ブロンズ	4020	16	13	30	3,480
61197711	HSR40Y-P	パールゴールド	4020	16	13	30	3,480
61197712	HSR40Y-S	シルバー B2	4020	16	13	30	3,120

ハイスpekレール Zタイプ

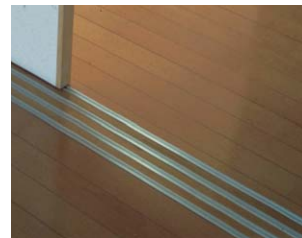
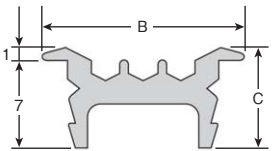
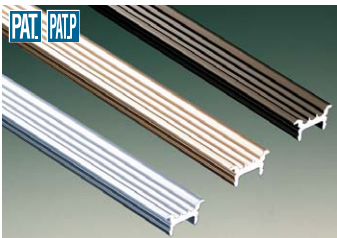

材質	アルミ
仕上	6063S-T5
カラー	ブロンズ パールゴールド B2

●さらにはすれにくく、さらにフラット。

商品コード	呼称	カラー	サイズ(ミリ)			入数 梱	定価
			長さ	B	C		
61197713	HSR18Z-B	ブロンズ	1830	16	8	30	970
61197714	HSR18Z-P	パールゴールド	1830	16	8	30	970
61197715	HSR18Z-S	シルバー B2	1830	16	8	30	880
61197722	HSR20Z-B	ブロンズ	2010	16	8	30	1,070
61197723	HSR20Z-P	パールゴールド	2010	16	8	30	1,070
61197724	HSR20Z-S	シルバー B2	2010	16	8	30	970
61197716	HSR27Z-B	ブロンズ	2740	16	8	30	1,460
61197717	HSR27Z-P	パールゴールド	2740	16	8	30	1,460
61197718	HSR27Z-S	シルバー B2	2740	16	8	30	1,320

商品コード	呼称	カラー	サイズ(ミリ)			入数 梱	定価
			長さ	B	C		
61197725	HSR30Z-B	ブロンズ	3010	16	8	30	1,610
61197726	HSR30Z-P	パールゴールド	3010	16	8	30	1,610
61197727	HSR30Z-S	シルバー B2	3010	16	8	30	1,460
61197719	HSR36Z-B	ブロンズ	3660	16	8	30	1,940
61197720	HSR36Z-P	パールゴールド	3660	16	8	30	1,940
61197721	HSR36Z-S	シルバー B2	3660	16	8	30	1,760
61197728	HSR40Z-B	ブロンズ	4020	16	8	30	2,140
61197729	HSR40Z-P	パールゴールド	4020	16	8	30	2,140
61197730	HSR40Z-S	シルバー B2	4020	16	8	30	1,940

重量戸車

ガイド
ローラー一般戸車・
建具用戸車

取替戸車

戸車レール

敷居レール

敷居スベリ

折戸金具

ハンガー
レール間仕切り
カーテン

ハイスpekクレール Fタイプ

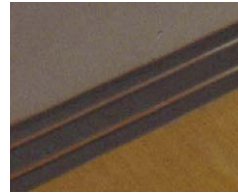
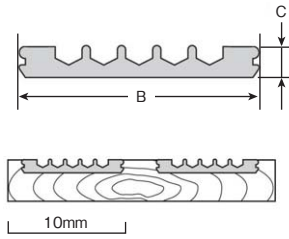
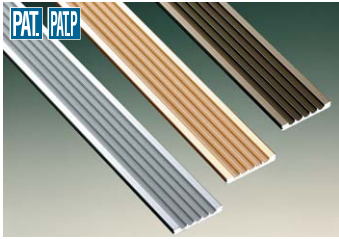

材 質	アルミ
仕 上	6063S-T5
カ ラ ー	ブロンズ/パールゴールド/B2

- さらにはずれにくく、さらにフラット。
- いろいろな扉厚に対応。

商品コード	呼称	カラー	サイズ(ミリ)			入数 梱	定価
			長さ	B	C		
61197522	HSR18F-B	ブロンズ	1830	20.5	2.5	30	1,040
61197656	HSR18F-P	パールゴールド	1830	20.5	2.5	30	1,040
61197657	HSR18F-S	シルバー B2	1830	20.5	2.5	30	930
61197662	HSR20F-B	ブロンズ	2010	20.5	2.5	30	1,150
61197663	HSR20F-P	パールゴールド	2010	20.5	2.5	30	1,150
61197664	HSR20F-S	シルバー B2	2010	20.5	2.5	30	1,030
61197553	HSR27F-B	ブロンズ	2740	20.5	2.5	30	1,560
61197658	HSR27F-P	パールゴールド	2740	20.5	2.5	30	1,560
61197659	HSR27F-S	シルバー B2	2740	20.5	2.5	30	1,400

商品コード	呼称	カラー	サイズ(ミリ)			入数 梱	定価
			長さ	B	C		
61197665	HSR30F-B	ブロンズ	3010	20.5	2.5	30	1,730
61197666	HSR30F-P	パールゴールド	3010	20.5	2.5	30	1,730
61197667	HSR30F-S	シルバー B2	3010	20.5	2.5	30	1,550
61197554	HSR36F-B	ブロンズ	3660	20.5	2.5	30	2,080
61197660	HSR36F-P	パールゴールド	3660	20.5	2.5	30	2,080
61197661	HSR36F-S	シルバー B2	3660	20.5	2.5	30	1,860
61197668	HSR40F-B	ブロンズ	4020	20.5	2.5	30	2,300
61197669	HSR40F-P	パールゴールド	4020	20.5	2.5	30	2,300
61197670	HSR40F-S	シルバー B2	4020	20.5	2.5	30	2,060

ハイスpekクレール S2タイプ

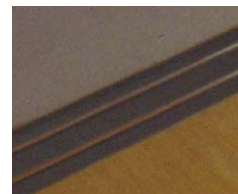
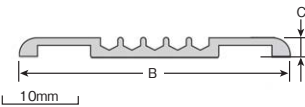
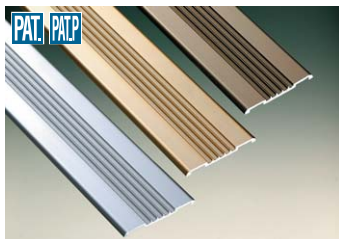

材 質	アルミ
仕 上	6063S-T5
カ ラ ー	ブロンズ/パールゴールド/B2
使用ビス径	ビス付(2.7×16×頭5.2mm)

- 芯々33mm、36mm、39mmの三連以上の使用にも対応しています。
- よりはずれにくく、よりフラットに。

商品コード	呼称	カラー	サイズ(ミリ)			入数 梱	定価
			長さ	B	C		
61197546	HSR18S2-B	ブロンズ	1830	36	2.5	20	1,900
61197641	HSR18S2-P	パールゴールド	1830	36	2.5	20	1,980
61197642	HSR18S2-S	シルバー B2	1830	36	2.5	20	1,780
61197647	HSR20S2-B	ブロンズ	2010	36	2.5	20	2,090
61197648	HSR20S2-P	パールゴールド	2010	36	2.5	20	2,180
61197649	HSR20S2-S	シルバー B2	2010	36	2.5	20	1,960
61197547	HSR27S2-B	ブロンズ	2740	36	2.5	10	2,850
61197643	HSR27S2-P	パールゴールド	2740	36	2.5	10	2,970
61197644	HSR27S2-S	シルバー B2	2740	36	2.5	10	2,670

商品コード	呼称	カラー	サイズ(ミリ)			入数 梱	定価
			長さ	B	C		
61197650	HSR30S2-B	ブロンズ	3010	36	2.5	10	3,140
61197651	HSR30S2-P	パールゴールド	3010	36	2.5	10	3,270
61197652	HSR30S2-S	シルバー B2	3010	36	2.5	10	2,940
61197548	HSR36S2-B	ブロンズ	3660	36	2.5	10	3,800
61197645	HSR36S2-P	パールゴールド	3660	36	2.5	10	3,960
61197646	HSR36S2-S	シルバー B2	3660	36	2.5	10	3,560
61197653	HSR40S2-B	ブロンズ	4020	36	2.5	10	4,180
61197654	HSR40S2-P	パールゴールド	4020	36	2.5	10	4,360
61197655	HSR40S2-S	シルバー B2	4020	36	2.5	10	3,920

ハイスpekクレール W2タイプ

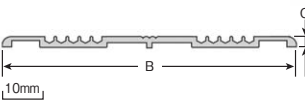
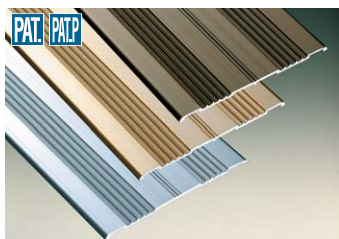

材 質	アルミ
仕 上	6063S-T5
カ ラ ー	ブロンズ/パールゴールド/B2
使用ビス径	ビス付(2.7×16×頭5.2mm)

- 芯々33mm、36mm、39mm、42mm、45mmの二連レールにご使用いただけます。
- よりはずれにくく、よりフラットに。

商品コード	呼称	カラー	サイズ(ミリ)			入数 梱	定価
			長さ	B	C		
61197549	HSR18W2-B	ブロンズ	1830	75	2.5	20	3,050
61197626	HSR18W2-P	パールゴールド	1830	75	2.5	20	3,180
61197627	HSR18W2-S	シルバー B2	1830	75	2.5	20	2,810
61197632	HSR20W2-B	ブロンズ	2010	75	2.5	20	3,360
61197633	HSR20W2-P	パールゴールド	2010	75	2.5	20	3,500
61197634	HSR20W2-S	シルバー B2	2010	75	2.5	20	3,100
61197550	HSR27W2-B	ブロンズ	2740	75	2.5	10	4,580
61197628	HSR27W2-P	パールゴールド	2740	75	2.5	10	4,770
61197629	HSR27W2-S	シルバー B2	2740	75	2.5	10	4,220

商品コード	呼称	カラー	サイズ(ミリ)			入数 梱	定価
			長さ	B	C		
61197635	HSR30W2-B	ブロンズ	3010	75	2.5	10	5,040
61197636	HSR30W2-P	パールゴールド	3010	75	2.5	10	5,250
61197637	HSR30W2-S	シルバー B2	3010	75	2.5	10	4,650
61197551	HSR36W2-B	ブロンズ	3660	75	2.5	10	6,100
61197630	HSR36W2-P	パールゴールド	3660	75	2.5	10	6,360
61197631	HSR36W2-S	シルバー B2	3660	75	2.5	10	5,620
61197638	HSR40W2-B	ブロンズ	4020	75	2.5	10	6,720
61197639	HSR40W2-P	パールゴールド	4020	75	2.5	10	7,000
61197640	HSR40W2-S	シルバー B2	4020	75	2.5	10	6,200